

 2024年度 第51回 

宮城県溶接技術競技大会開催日が
決定しましたのでお知らせ致します。
詳細につきましては、下記をご参照ください。

各 位

仙台市青葉区一番町一丁目14-23
一般社団法人 宮城県溶接協会
会 長 後 藤 春 雄
(公 印 省 略)

2024年度・第51回宮城県溶接技術競技大会
開催について(ご案内)

拝啓 春暖の候 益々ご清栄のこととお慶び申し上げます
当協会の業務運営につきましては平素より格別の御高配を賜り厚く御礼申し上げます。
溶接技術があらゆる工業分野に多大な貢献をしていることは周知のとおりであり、とりわけ東日本大震災の被害にあった我が県にとっては、溶接技術の向上は復興と力強い再生に大きな役割を果たしております。競技会を通じて宮城県の溶接技能の振興を図り、多くの皆様方に「溶接技術の重要性」を啓発したいと思っております。本務多忙の時期と存じますが何卒ご理解を戴き選手各位の参加を賜りたくご案内申し上げます。

敬 具

記

- 1 大会趣旨 溶接技術の研鑽とその関係者の意欲高揚を図り、本県の溶接工業界の振興に寄与する。
- 2 大会日時 2024年 6月 16日(日)
午前 8時 30分 ~
- 3 会 場 ポリテクセンター 宮城
〒 985 - 8550 多賀城市明月 2-2-1

部 門	種 目
第一部	半自動溶接 (薄板→立向) (中板→横向)
第二部	手溶接 (薄板→立向) (中板→横向)
第三部	半自動溶接 (中板→下向)
第四部	手溶接 (中板→下向)

※ 出場は一人一種目とする

5 競技課題

(1) [第一部]半自動溶接 [第二部]手溶接

競技材 (SS400) 寸法 t × L × W	溶接姿勢	継手の種類 裏当て金なし	邪魔板取付位置 スカラー半径20mm
薄板 第一部 4.5 × 200 × 125 第二部 4.5 × 160 × 125	立向 (上進)	I、V、レ形突合せ 継手のいずれでもよい。 ベベル角度、ルート面、 ルート間隔は任意。	競技材中央部の 邪魔板固定マーク 下図参照
中板 第一部 90 × 200 × 125 第二部 9.0 × 160 × 125	横向	I、V、レ形突合せ 継手のいずれでもよい。 ベベル角度、ルート面、 ルート間隔は任意。	競技材左右の邪魔板固定 マークの内のどちらか一方 下図参照

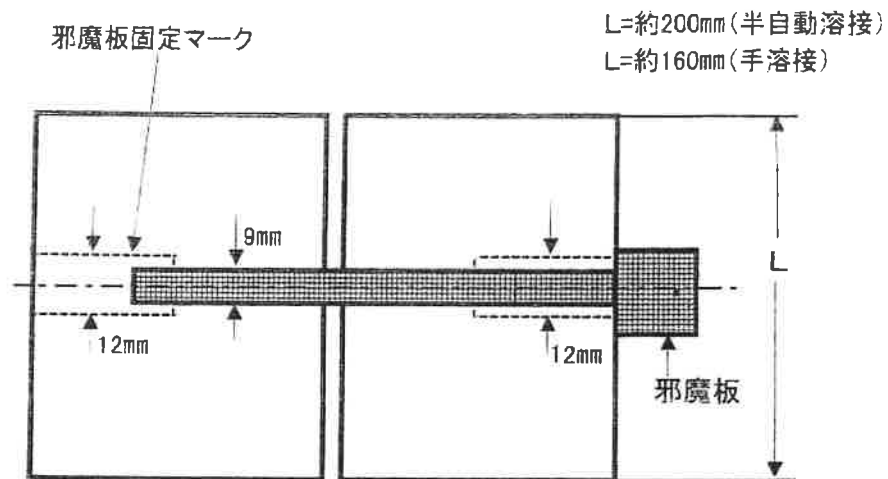

薄板競技材 (第一部・第二部)

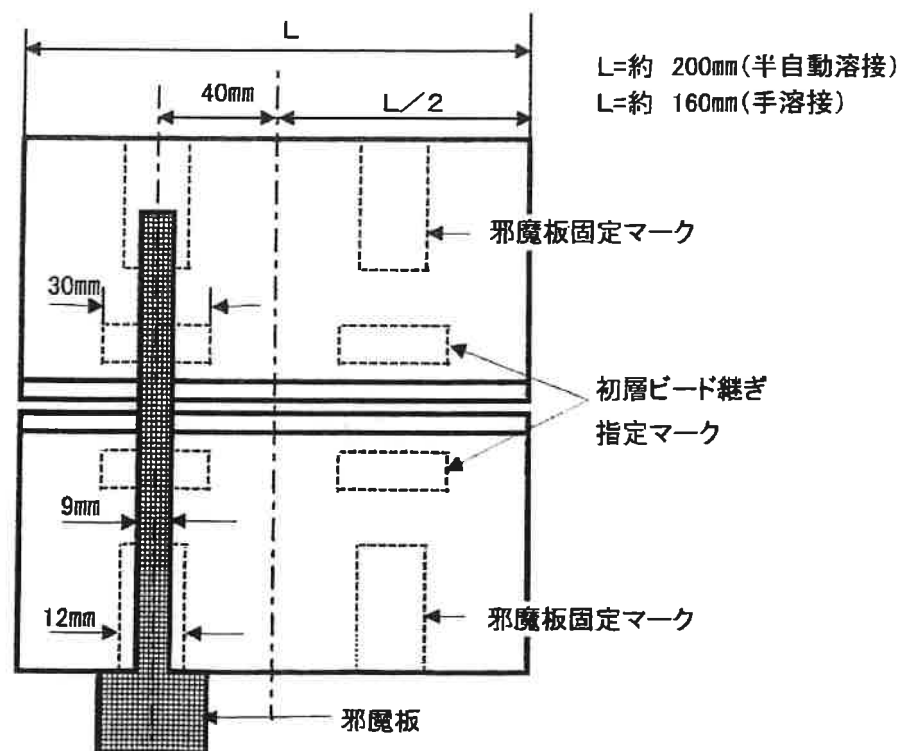

中板競技材 (第一部・第二部)

(2) [第三部]半自動溶接 [第四部]手溶接

競技材 (SS400) 寸法 t × L × W	溶接姿勢	継手の種類 裏当て金あり	初層溶接のみ、ビード継ぎあり
第三部 9.0 × 200 × 125 6.0 × 220 × 25 (当て金)	下向	V形突合せ継手。 ベベル角度30° 固定。 ルート面、ルート間隔は 任意。	競技材中央部の初層ビード 継ぎ指定マークの範囲内で アークを中断する。 下図参照
第四部 9.0 × 150 × 125 6.0 × 170 × 25 (当て金)			

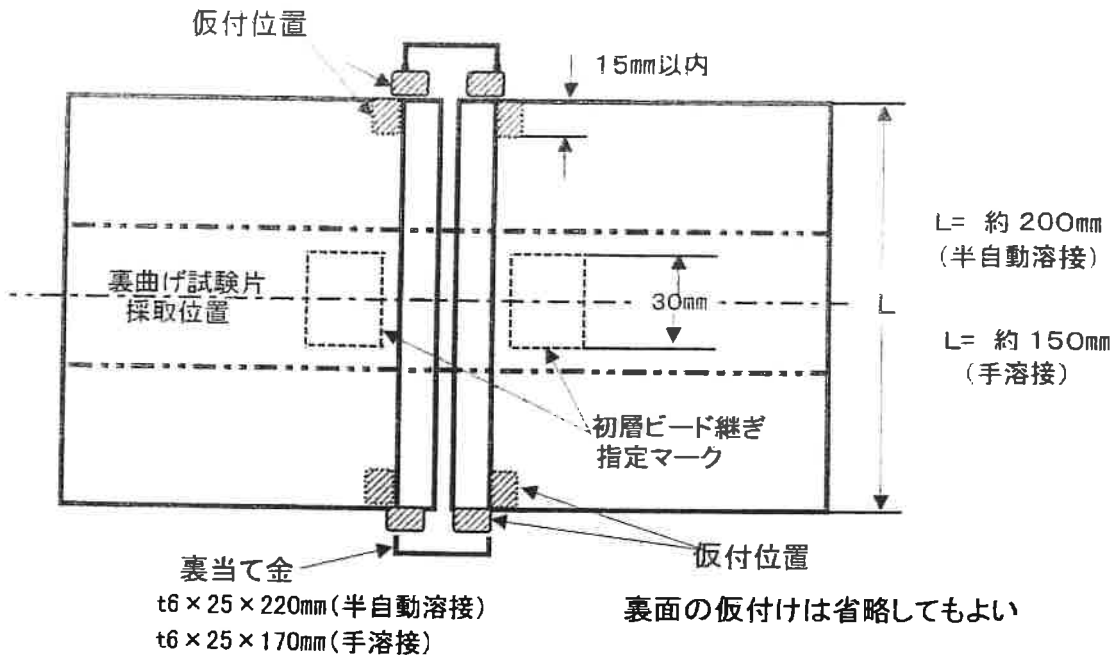

中板競技材 (第三部 ・ 第四部)

6 参加資格

- (1) 県内事業所で溶接作業に従事している者、及び、学校等で溶接教育を受けている者。
- (2) 各部門ごとの参加資格は下表のとおり。(JIS検定資格の保有)

	資格を保有 しない者	半自動溶接		手溶接		摘 要
		基本級	専門級	基本級	専門級	
第一部	×	○	○	○	○	第一部及び第二部の参加者は JIS有資格保有者に限る
第二部	×	○	○	○	○	
第三部	○	○	×	○	×	第三部及び第四部の参加者は JIS資格の有無は問わない。
第四部	○	○	×	○	×	

7 審査

- (1) 審査は別に定める審査内規により採点する。
- (2) 各部とも違反行為及び不安全行為については減点する。
- (3) 順位の決定
 - ① 第一部、第二部
 - ア 一次審査として外観試験を行い(2)の減点を合算する。
 - イ 合算された点数が別に定める基準得点を通過した選手のみ二次審査に進むことができる。
 - ウ 二次審査はX線透過試験並びに曲げ試験を行う。
 - エ 一次審査の得点及び二次審査の得点を合算した総得点で順位を決定する。
 - ② 第三部、第四部
外観試験(表面)、曲げ試験(裏曲げ)及び(2)の減点を合算した総得点で順位を決定する。

8 表彰

表彰式は2024年9月予定。入賞者には県知事賞、会長賞等を授与する。

9 溶接機

溶接機はポリテクセンター宮城の既存 溶接機を使用する。

- (1) 半自動溶接(第一部・第三部) : 炭酸ガス半自動溶接機 YD-350GB2(パナソニック製)
トーチはYT-35ES4を使用。
会場に準備してあるトーチ回り部品
ノズル:TGN00043、オリフィス:TGR01001、
チップ:TET01296(L45)

※ トーチ回り部品は会場に準備してあるが、選手各自が準備した物を使用しても良い。
ただし、申込書に申請したものに限る。

- (2) 手溶接(第二部・第四部) : 交流アーク溶接機 YK-305AJ2(パナソニック製)

10 参加費

- (1) 第一部 1人当り 20,000 円
- (2) 第二部 1人当り 20,000 円
- (3) 第三部 1人当り 10,000 円
- (4) 第四部 1人当り 10,000 円

* 学校等において現在教育中の学生は、第一部・第二部への参加費は 13,000円
第三部・第四部への参加費は7,000 円とする。

11 申込要領

- (1) 添付した申込書に所要事項を記入の上、FAX又は郵送にて溶接協会宛てお申込み下さい。

- (2) 申 込 先 : 一般社団法人 宮城県溶接協会

TEL 022-263-3468

FAX 022-281-8674

- (3) 申込 〆切 : 2024 年 5 月 24 日 (金)

- (4) 参加料金 : 申込み時に溶接協会宛て納付願います
七十七銀行 芭蕉の辻支店
普通口座 5239681
一般社団法人 宮城県溶接協会
(正式受付後の参加費の返金はしない。)

※ 参加申込をされた選手には後日「競技要項」を送付いたします。